

客户承认 (CUSTOMER'S APPROVAL)

版本 (REVISION)

设计版本	发行版本	描述 (SPECIFICATION)	日期 (DATE)
D0	NA	新版发行	2020.12.25

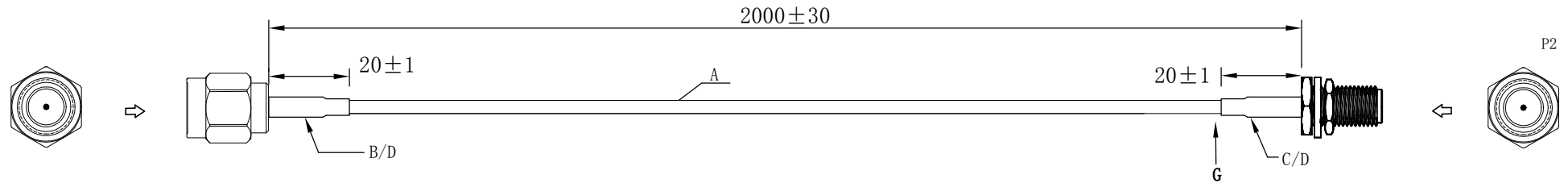

P1	颜色	信号	P2
1	芯线	CAM-SIG	1
2	编织	CAM-SH	2

备注:

- 100%开路, 短路, 错位, 瞬间短/断路测试;
- 绝缘阻抗:  $\geq 100M\Omega$ ; DC300V/AC300V 0.1S; 漏电流: 0.5mA;
- 导通阻抗:  $\leq 3.0\Omega$ ;

客户 (CUSTOMER):

简称 (TITLE): 天线

客户料号 (CUSTOMER P/N):

ALEX料号 (ALEX P/N):

工程图号 (DRAWING NO.): ALD-\*\*\*-\*\*\*

页次 (SHEET): 1 OF 1

设计版本: D0

核准 (APPROVED BY)

审核 (CHECKED BY)

绘图 (DRAWN BY)

发行版本: NA

普通公差  
(GENERAL TOLERANCE)  
LINEAR: .X ±0.35 .X ±1°  
.X ±0.25 .X ±0.5°  
.XX ±0.15

序号 (NO.)	物料编码 (P/N)	物料描述 (SPECIFICATION)	用量 (QTY)	厂商 (SUPPLIER)
D	5090020640001	热缩套管: $\phi 6.4mm$ 含胶管 3: 1 黑色 符合ROHS, 无卤, 无红磷;	0.04m	
C	/	SMA母: SMA Female For RF195 Cable	1PCS	
B	/	SMA公: SMA Male For RF195 Cable	1PCS	
A	/	RG195同轴线: (1/0.94)*1C(ID:2.79)+AL双面导电+B(16*7/±0.12) (Copper<90%) +PVC 黑色 OD:4.9±0.15mm 特性阻抗50 $\Omega$	2000mm	

比例 (SCALE): 自由 (FREE)

单位 (UNIT): 毫米 (mm)

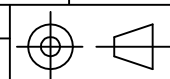

SHENZHEN ALEX ELECTRONICS CO., LTD.

日期 (DATE) 2020.12.25

材质均符合 RoHS 环保要求

版本	日期	变更摘要	变更者	变更记录

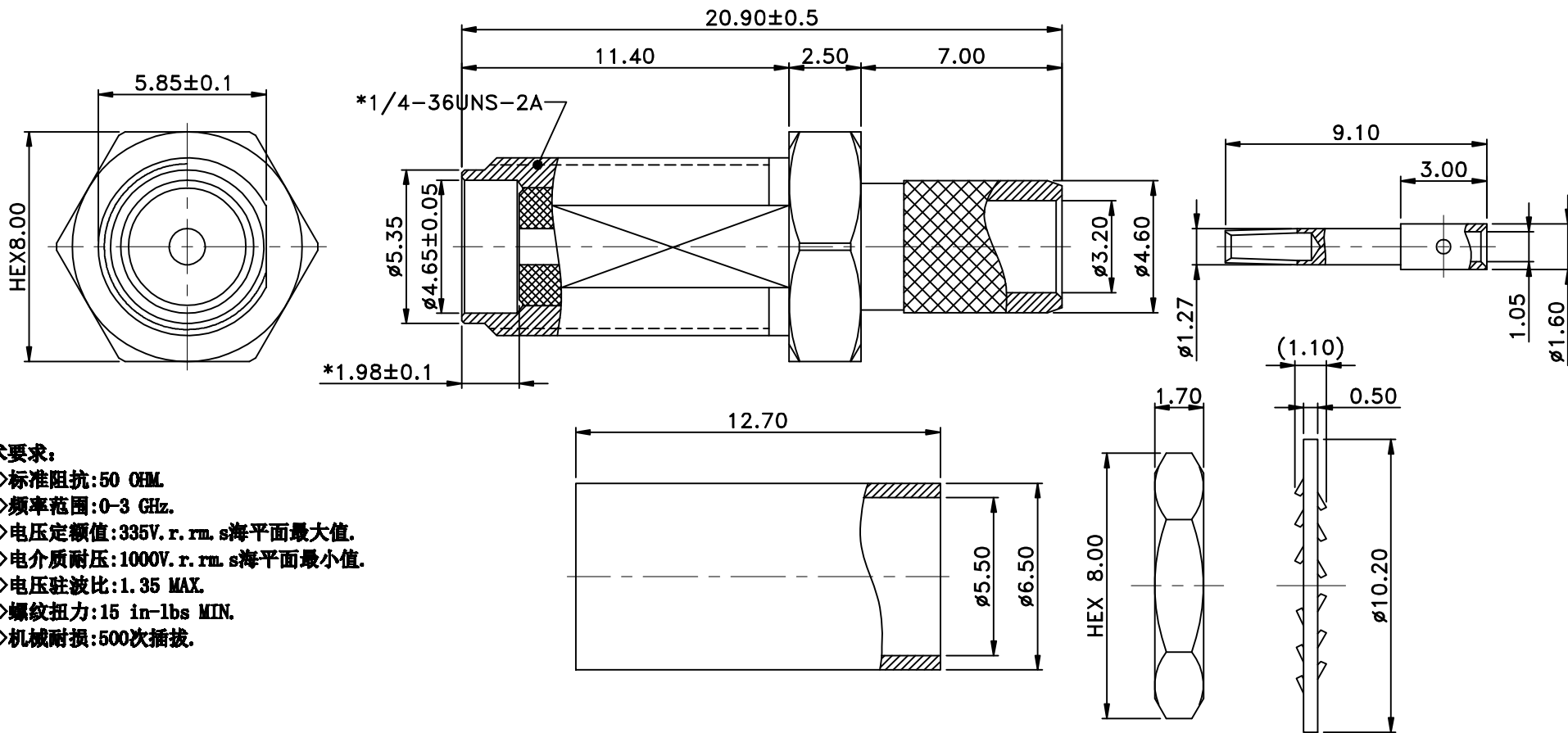

**技术要求:**

- 1>标准阻抗:50 OHM
- 2>频率范围:0-3 GHz.
- 3>电压额定值:335V. r. r.m. s海平面最大值.
- 4>电介质耐压:1000V. r. r.m. s海平面最小值.
- 5>电压驻波比:1.35 MAX.
- 6>螺纹扭力:15 in-lbs MIN.
- 7>机械耐损:500次插拔.

装配 BOM 表		NTSMA001-BR-G1	螺母	C3604		镀金1μ"
		WSSMA002-BR-G1	止华司	C2680		镀金1μ"
	④	FRSMA004-BR-NI	铜管	C3602	1	镀镍
	③	CPSMA121-BR-G3	中心针	C3604	1	镀金
	②	INSMA023-TN-NA	绝缘体	PTFE	1	None(白色)
	①	BDSMA226-BR-G1	主体	C3604	1	镀金1μ"
序号	零件料号	名称	材质	用量	表面处理	

版本	视图	核准:	成品名称/描述: SMA Female For RF195 Cable L11.4MM			
A/0		审核:				
一般公差: .X:±0.20 .XX:±0.15 角度公差:±5°		制图:				
比例	5/1	单位	MM	日期	2020-12-25	成品料号: HX-SMA-180F-004

材质均符合 RoHS 环保要求

版本	日期	变更摘要	变更者	变更记录

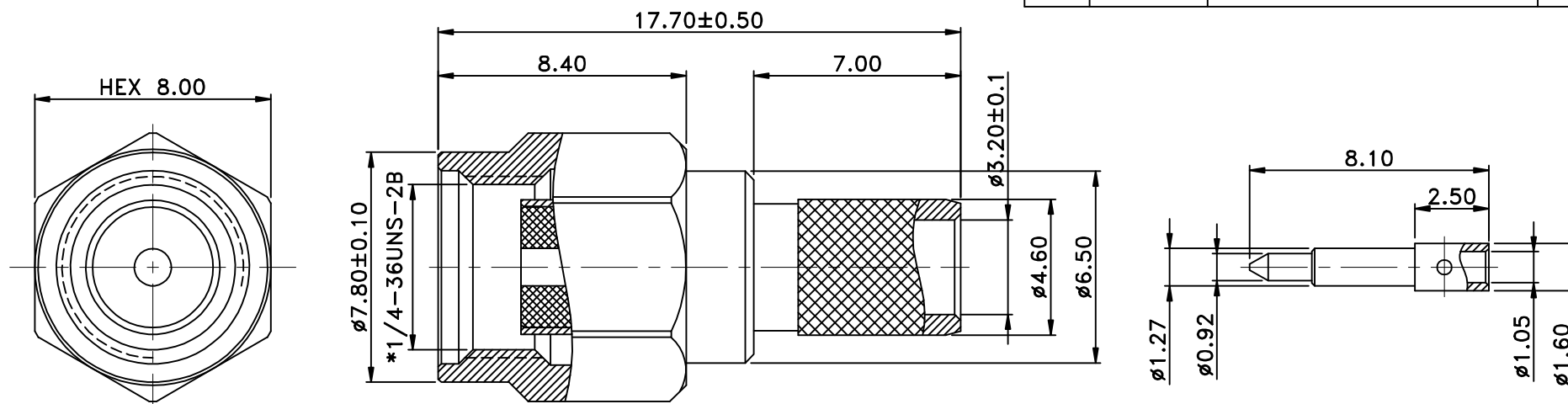

技术要求:

- 1>标准阻抗:50 OHM.
- 2>频率范围:0-3 GHz.
- 3>电压定额值:335V. r. m. s海平面最大值.
- 4>电介质耐压:1000V. r. m. s海平面最小值.
- 5>电压驻波比:1.35 MAX.
- 6>螺纹扭力:15 in-lbs MIN.
- 7>机械耐损:500次插拔.

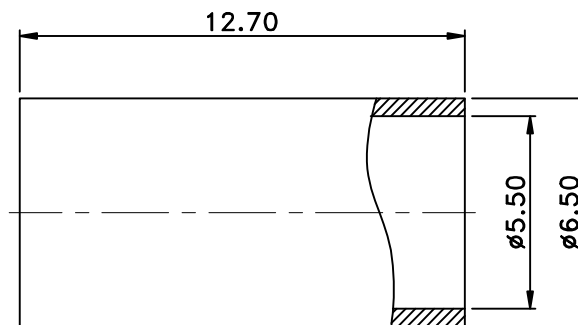

装配 BOM 表	⑦	FRSMA004-BR-NI	铜管	C3602	1	镀镍
	⑥	CPSMA038-BR-G1	中心针	C3604	1	镀金1 μ"
	⑤	BDSMA064-BR-NI	主体	C3604	1	镀镍
	④	INSMA022-TN-NA	绝缘体	PTFE	1	None(白色)
	③	WSSMA003-MS-NA	C形环	锰钢	1	None
	②	GSSMA004-SC-RE	硅胶圈	硅胶	1	None(红色)
	①	SHSMA019-BR-NI	外壳	C3604	1	镀镍
	序号	零件料号	名称	材质	用量	表面处理

版本	视图	核准:	成品名称/描述: SMA Male For RF195 Cable
A/0		审核:	
一般公差: .X: ±0.20 .XX: ±0.15 角度公差: ±5°		制图:	成品料号: HX-SMA-180M-003
比例	5/1	单位	MM
日期	2020-12-24		